

Klassische Anlagenverdrahtung

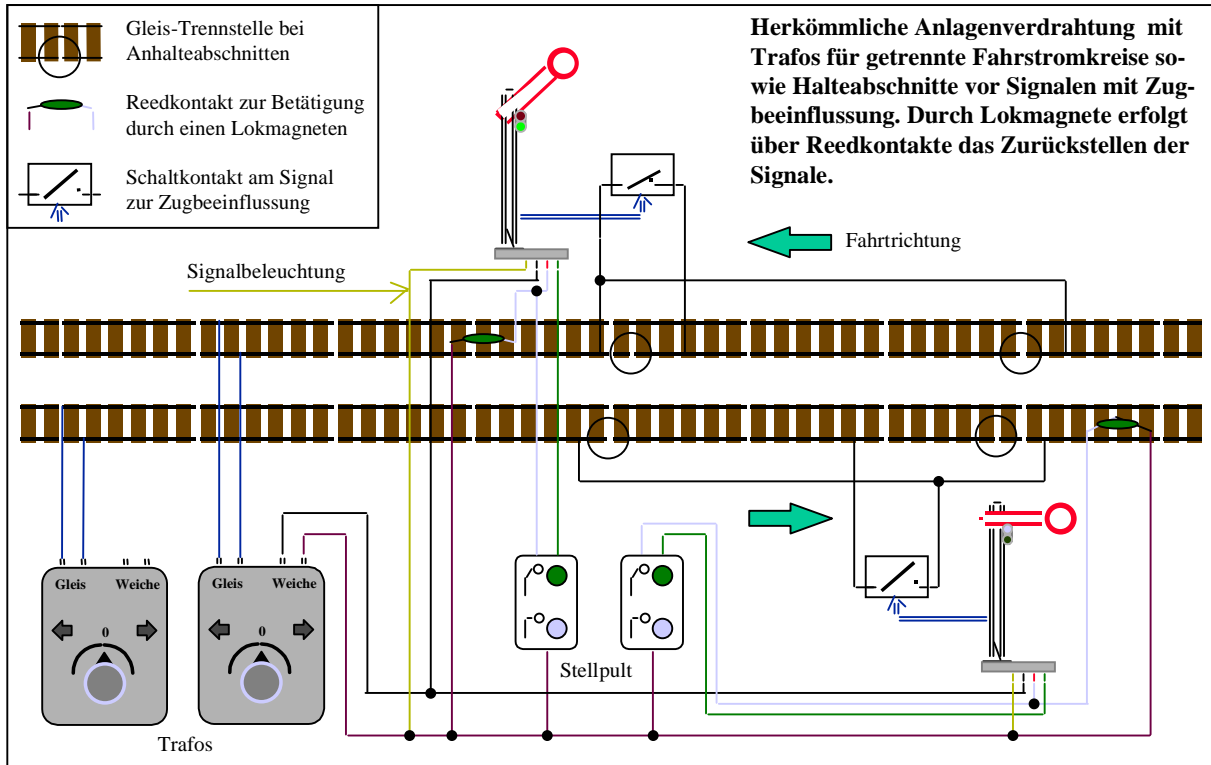

Hinweise zu Corad-Digital Modelleisenbahnsteuerung. Stand 20.11.2001

Blatt 1

Anlagenverdrahtung mit C-Digital

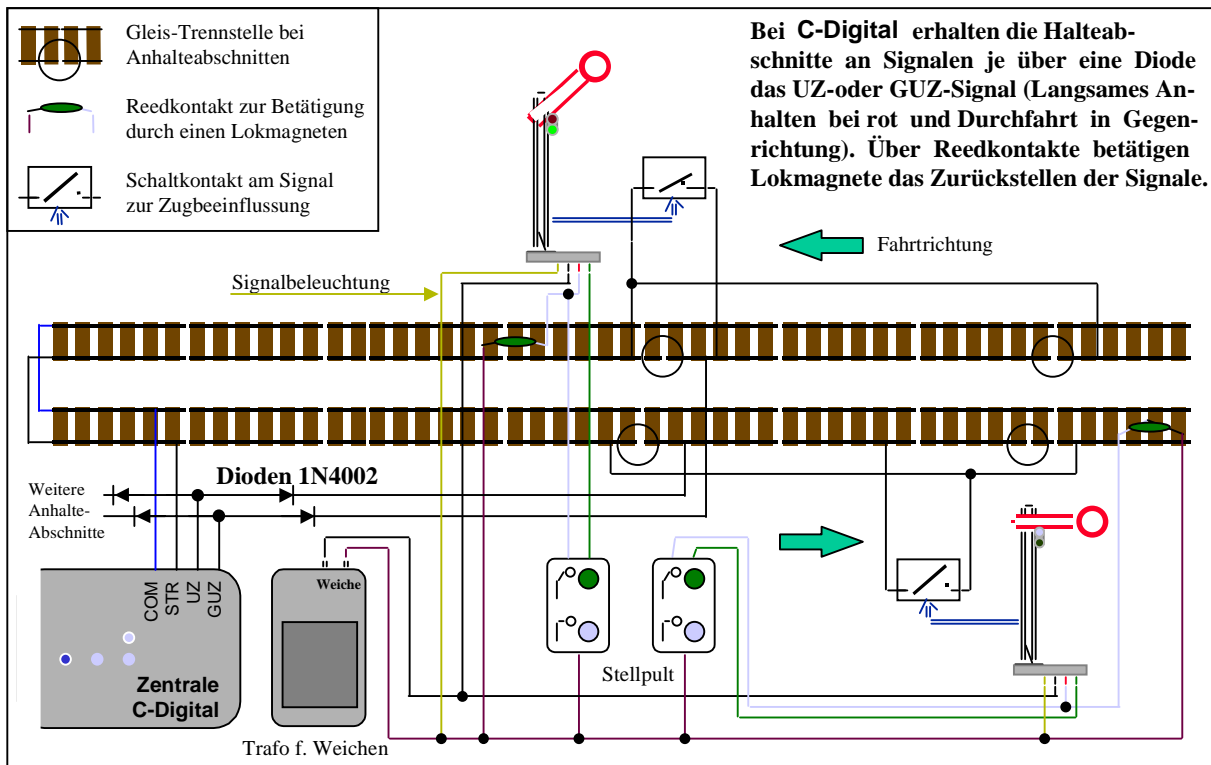

Blatt 2